

Spannen in Perfektion



**Nullpunkt-
Schnellwechsel-
Spannsystem**



Königdorn®-Spannwerkzeuge mit Nullpunkt-Schnellwechselsystem

König-mtm gehört seit Jahrzehnten zu den führenden Produzenten hochpräziser Spannelemente für moderne Werkzeugmaschinen.

Das breite Fertigungsprogramm der Marke Königdorn® umfasst u. a. Werkstückspannvorrichtungen wie Spanndorne und Spannfüter in hydraulischer, mechanischer oder hydro-mechanischer Ausführung.

Neuentwicklung für schnelle und einfache Werkzeugwechsel

Um die Anforderungen nach möglichst geringem Rüstaufwand und wirtschaftlicheren Rüstzeiten realisieren zu können, hat König-mtm Spannwerkzeuge mit Nullpunkt-Schnellwechselsystem ins Programm aufgenommen.

Dazu werden hochpräzise Schnellwechselfüter, basierend auf Nullpunkt-Palettensystem, mit Königdorn®-Spannwerkzeugen (hydraulische oder mechanische Spanndorne oder Spannfüter) kombiniert.

Die Nullpunktspannsysteme ermöglichen extrem schnelle und äußerst einfache Werkzeugwechsel bei höchster Präzision.

Höchste Rund- und Planlaufgenauigkeiten

Die neuentwickelte extrem stabile und biege-steife Verbindung zwischen Spannwerkzeug und Palette erzielt hervorragende Wiederholgenauigkeiten sowohl im Rund- als auch im Planlauf und ist somit für unterschiedlichste Bearbeitungsverfahren, wie z.B. Drehen und Abwälzfräsen bis hin zum hochpräzisen Verzahnungsschleifen bestens geeignet.

Die Nullpunkt-Schnellwechselfüter werden über Druckluft betätigt (automatisch über die Maschine oder manuell per Luftpistole). Die Bedienung der Königdorn®-Spannwerkzeuge erfolgt wie gewohnt über die Maschinenshydraulik (per Stößel oder Öldruck).

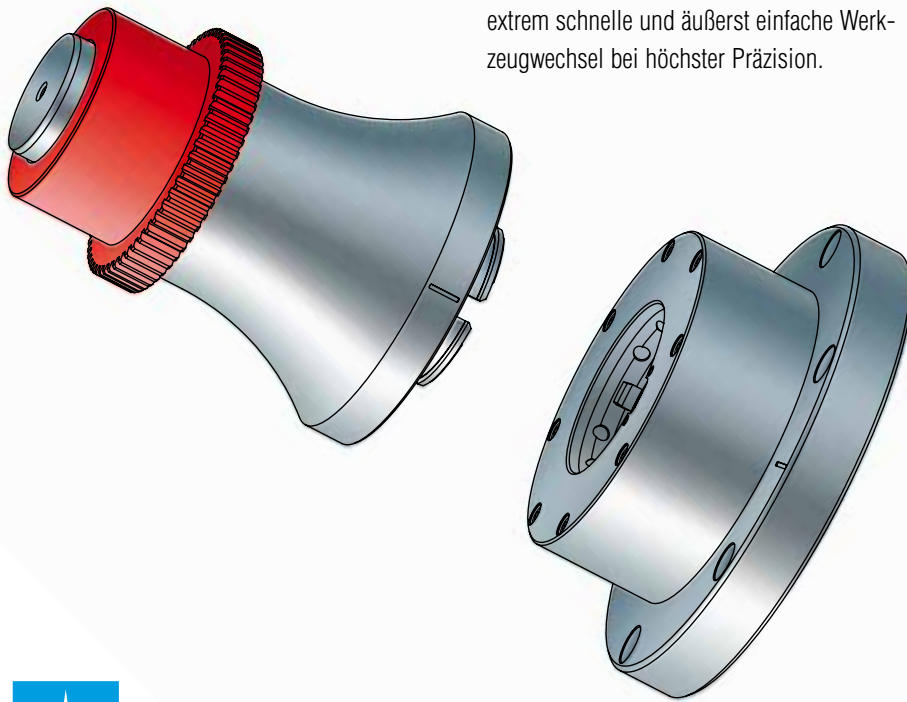

Produktvorteile

- Einfache Handhabung (kein Anschrauben)
- Höchste Rund- und Planlaufpräzision (Wiederholgenauigkeit $\leq 3 \mu\text{m}$)
- Automatisierbar
- Rüstaufwand/Rüstzeiten extrem gering
- Hohe Variantenflexibilität
- Steigerung der Produktivität



König-mtm GmbH, Spanntechnik

Postfach 1463 · 97864 Wertheim
Am Stammholz 13 · 97877 Wertheim
Tel.: +49 (0) 93 42 876-0
Fax: +49 (0) 93 42 876-123
e-Mail: sales@koenig-mtm.de
www.koenig-mtm.de

